

Raccordement avec interrupteur de proximité

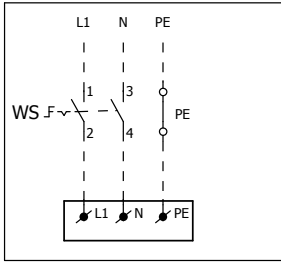

Alimentation
1~ 230V + N + PE / 50Hz
I=3A (Istart=12,5A)

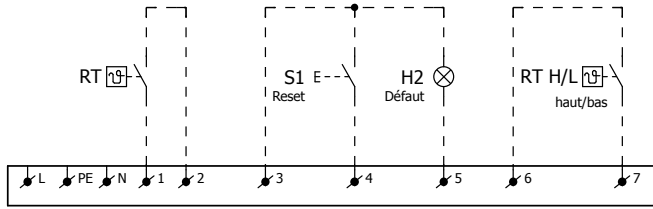
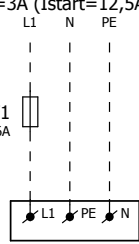

Raccordement externe

- I BM - Moteur brûleur
- I F1, F2 - Fusible
- I H1, H2 - Témoïn défaut
- I H3 - Marche
- I IS - Barre d'ionisation
- I K1, K2, K3, K4, K5 - Relais
- I LD2-H - Pressostat haut
- I LD2-L - Pressostat bas
- I OT - Transformateur d'allumage
- I Q1 - Moteur relais
- I RT - Thermostat d'ambiance
- I RT-H/L - Thermostat d'ambiance haut/bas
- I S1 - Réarmement à distance
- I TR - Transformateur d'isolement
- I TR1, TR2 - Relais retardeur
- I VA1, VA2/HR - Vanne gaz
- I WS - L'interrupteur de proximité
- I Y1 - Servomoteur avec contact auxiliaire
- I Z1 - Filtre réseau électrique

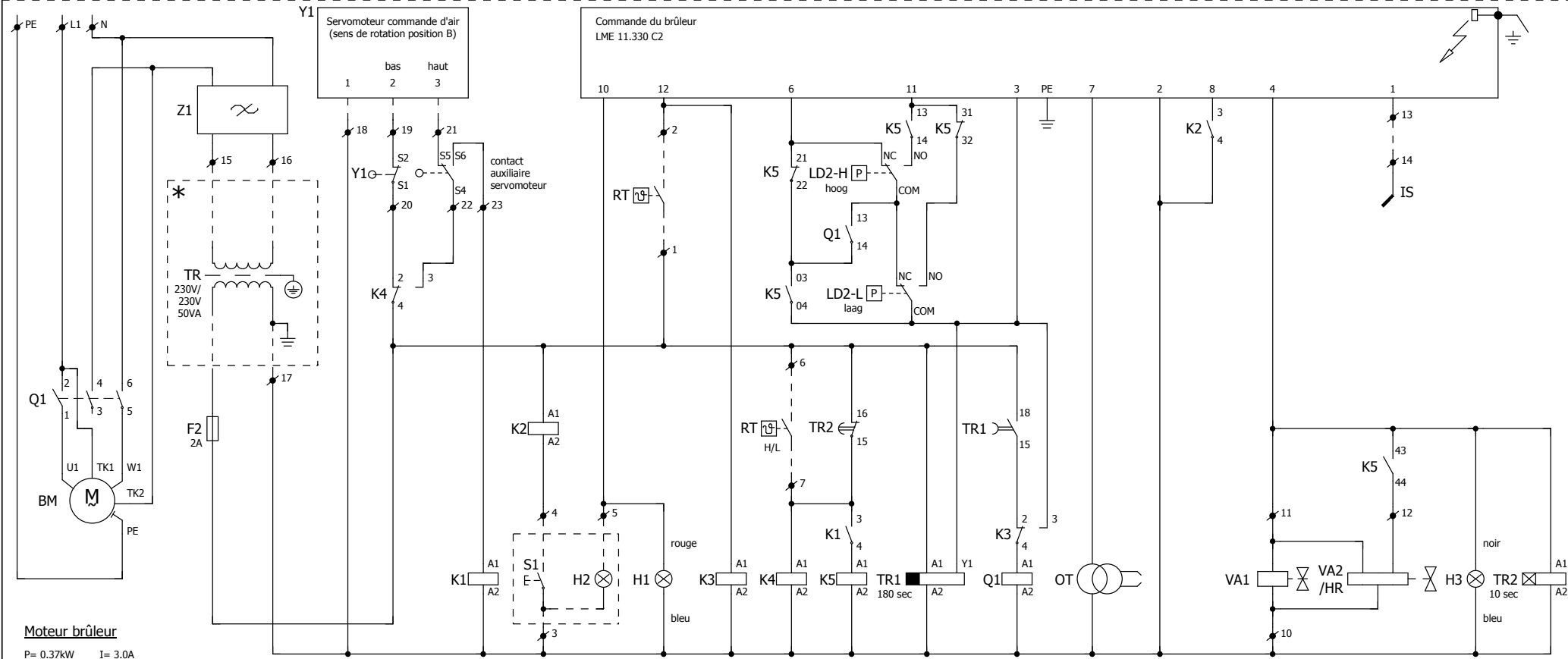

* Pour aérothermes avec transformateur d'isolement

Infra-Line haut/bas

Schema électrique			
Get.	TvD	Date	21-2-2020
Gec.		Norm	

Schéma d'électrique		IL-001010-FR	
Groupe	IL	Type	Infra-Line
Art.nr	30.03.197	Version	1.4